

VIKING[®]**DADOS TÉCNICOS**

VÁLVULA DE DILÚVIO MOD. E
3”(80 MM) 4”(100 MM) 6”(150
MM) TRIM CONVENCIONAL
 PRESSÃO MÁXIMA DE SERVIÇO: 250 PSI

Este documento é uma tradução, não estando garantida a sua precisão. O documento original em inglês F_12194 deve ser considerado como referência.

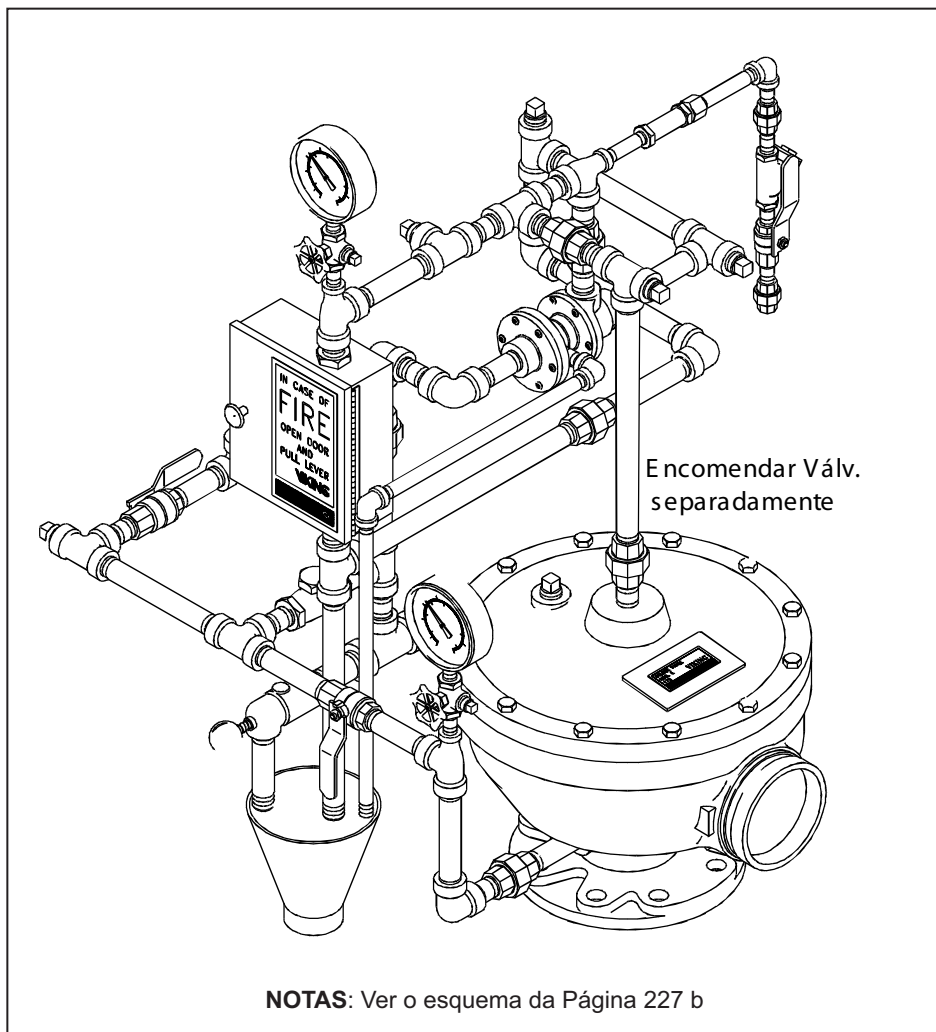

NOTAS: Ver o esquema da Página 227 b

Este esquema refere-se ao conjunto de acessórios Viking com as referências seguintes:

Dimensão da Válvula	Standard* Trim (Ref.)	Ref. Trim Latão**
3"	10204	10252
4"	10205	10253
6"	10206	10254

*O conjunto standard do Trim para as Válvulas Modelo E consiste em acessórios roscados galvanizados.
 **Ver Dados Técnicos da Viking que descrevem a Válvula de Dilúvio revestida a Halar e os Dados Técnicos dos Sistemas de Espuma para aplicações onde Trim em latão é recomendado.
Nota : O comprimento dos acessórios no Trim em latão podem ser diferentes dos indicados.
 Ver os esquemas do Trim em latão fornecidos na embalagem.

Notas gerais:

O trim deve ser montado como mostra a figura. Qualquer desvio nas dimensões do Trim ou alterações podem afectar o correcto funcionamento de válvula. Todos os tubos e acessórios devem ser galvanizados ou em latão, excepto quando são especificados outros materiais para a Válvula de Dilúvio revestida a Halar[®] ou para Sistemas de Espuma.

Quando a Válvula de Dilúvio Modelo E é usada em Sistemas de Espuma com pré-mistura, a tubagem do trim deve ser em ferro preto tal como os acessórios roscados, excepto se especificado de outra forma nos Dados Técnicos da Válvula de Dilúvio revestida a Halar ou nos Documentos Técnicos da Viking relativos aos Sistemas de Espuma.

As dimensões entre parentesis são em milímetros.

- Nota 1:** Não tamponar a saída do P.O.R.V. de 1/4" (8 mm). Ligar a saída de 1/4" (8mm) à drenagem aberta. A saída descarrega directamente para o cone de dreno. Não utilizar tubos flexíveis.
- Nota 2:** Saída com tampão de 1/2" (15 mm) para ligação de componentes opcionais e trim associado.
- Nota 3:** Ligação do Sistema de Actuação. A Válvula de Dilúvio e de Controlo de Fluxo da Viking são compatíveis com os sistemas de actuação hidráulico, pneumático e eléctrico. É necessário usar um Actuador Pneumático em todas as Válvulas de Dilúvio e de Controlo de Fluxo equipadas com um sistema de Actuação Pneumático.
- Nota 4:** Ligações dos Alarmes: Ligar a linha de alarmes à saída de 3/4" (20 mm) NPT. Quando utiliza um Alarme Hidro-mecânico é necessário um filtro. A saída de 1/2" (15 mm) NPT é para o Pressostato de Alarme.
- Nota 5:** Ligação opcional contínua para um Pressostato de Alarme. Nota: após a abertura da Válvula de Dilúvio esta saída não pode ser desligada. Os alarmes continuarão em funcionamento até que a pressão da câmara de saída fique abaixo do ponto de ajuste do Pressostato de Alarme.
- Nota 6:** A válvula de retenção de drenagem da Viking é fabricada com um orifício de 0,067" (1,7 mm) para permitir a drenagem da linha de alarme. Não substituir. Montar no sentido indicado.



DADOS TÉCNICOS

VÁLVULA DE DILÚVIO MOD. E
3"(80 MM) 4"(100 MM) 6"(150 MM) TRIM CONVENCIONAL
PRESSÃO MÁXIMA DE SERVIÇO: 250 PSI

Ver na Página 227 a
Notas Gerais
 e
Notas de 1 a 6

○ Numbers 1 - 60 indicate recommended sequence of installation. (Provided only where sequence affects ease of installation.)

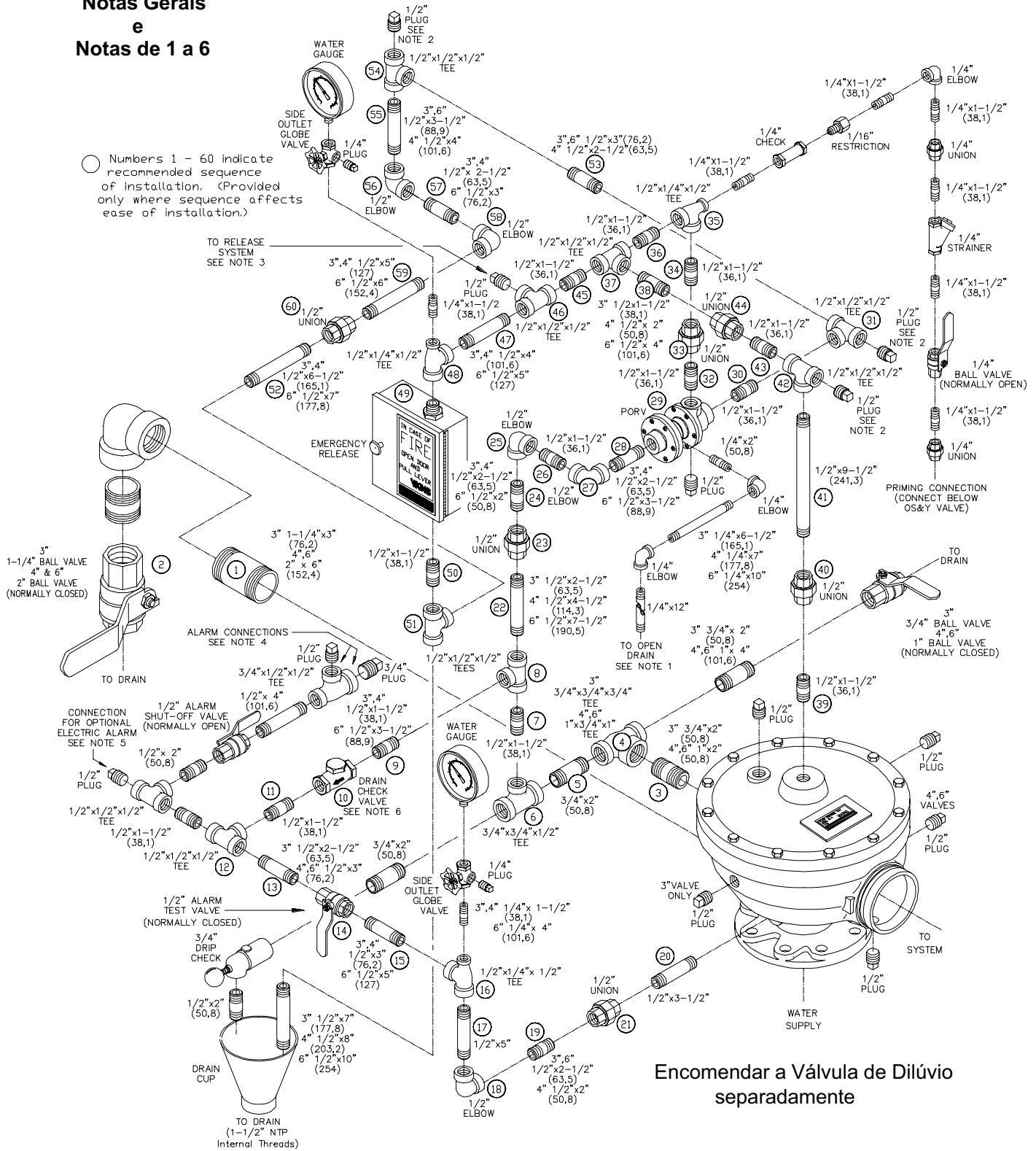

Encomendar a Válvula de Dilúvio separadamente

VIKING®

DADOS TÉCNICOS

VÁLVULA DE DILÚVIO MOD. E
3"(80 MM) 4"(100 MM) 6" (150
MM) TRIM CONVENCIONAL
PRESSÃO MÁXIMA DE SERVIÇO: 250 PSI

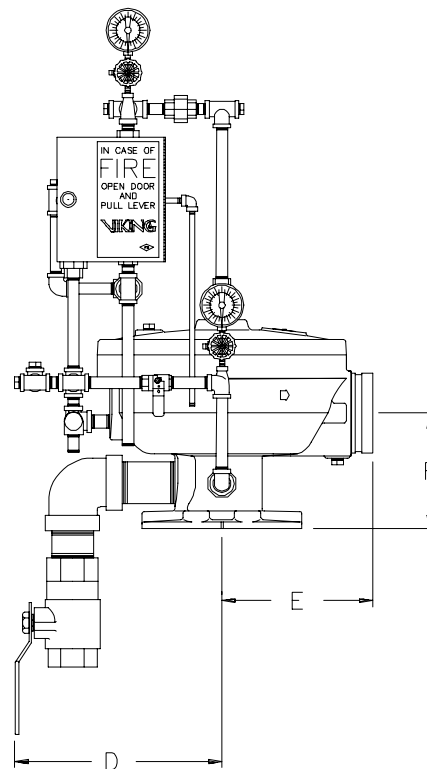
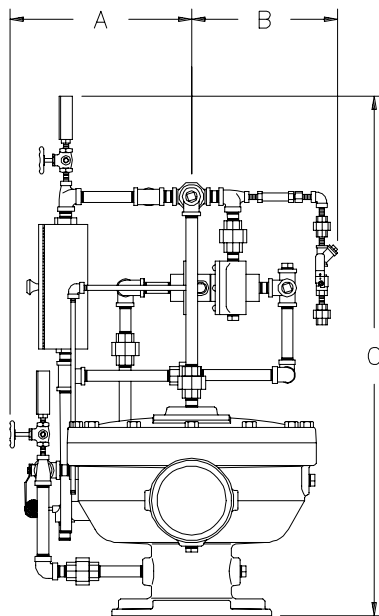
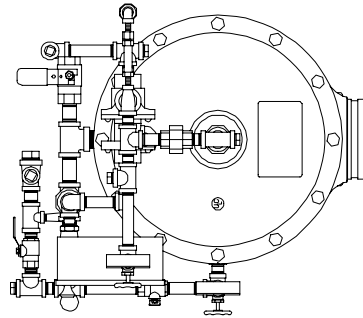

	3"	4"	6"
A	11-1/2" (292 mm)	11-3/4" (298 mm)	13-1/4" (337 mm)
B	12" (305 mm)	12" (305 mm)	12" (305 mm)
C	29-1/2" (749 mm)	31" (787 mm)	34-1/2" (876 mm)
D	7-1/4" (184 mm)	11-3/4" (298 mm)	12" (305 mm)
E	7" (178 mm)	8-1/2" (216 mm)	12" (305 mm)
F	5" (127 mm)	6-1/2" (165 mm)	8" (203 mm)

As dimensões do Trim montado são aproximadas com uma tolerância de +/- 1/4"